



Línea completa de tuberías y conexiones
en aluminio y polímero-HD

Certificaciones



ISO 9001: 2015

Garantía de calidad, control y eficiencia en la gestión y desarrollo de todo el proceso productivo.



ISO 14001

Compromiso de responsabilidad y protección del medio ambiente en la gestión y desarrollo todo el sistema productivo.

ISO 45001

Compromiso de responsabilidad hacia las personas en la gestión y desarrollo de todo el sistema productivo en un ambiente sano y seguro



Sello que certifica la calidad del lacado y garantiza un excelente rendimiento.

Contamos también con el anexo SEASIDE que presupone un aumento de calidad y protección de nuestro producto destinado a su uso en condiciones ambientales difíciles.



Sello que garantiza un alto nivel de calidad del anodizado obteniendo en nuestros productos un rendimiento superior a largo plazo y ofreciendo mayor resistencia a la corrosión.



Tratamiento específico en titanio de alta calidad utilizado en nuestras tuberías. Recubrimiento exento de cromo mejora el flujo del aire, ofrece mayor protección a la corrosión y proporciona mayor resistencia a largo plazo.



DECLARACIÓN DE CONFORMIDAD DE LA DIRECTIVA 2014/68/UE:

- PED - pressure equipment directive.

Todos los componentes del sistema Europipe System están diseñados y fabricados en cumplimiento de:

- los requisitos del Anexo VII de la Directiva Europea 97/23/CE
- la norma EN 13501-1:2018 que define la clasificación en

función del comportamiento frente al fuego.



Las pruebas realizadas por laboratorios acreditados son:

- Resistencia al fuego,
- Producción de humo,
- Producción de gotas, partículas incandescentes.

Contenidos



Tuberías **4**



Conexiones **7**



Derivaciones **12**



Aplique..... **16**



Válvulas **18**



Accesorios **21**



Tuberías

Tubo azul - Aire

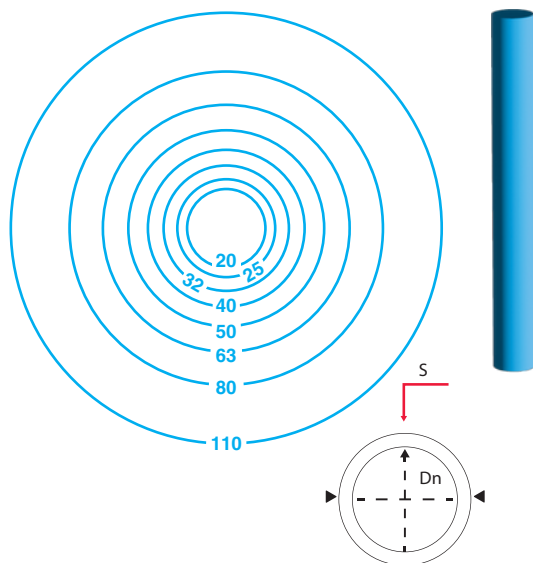

Referencia	Dn	S	L (m)
PIPE4020AL	20	1,4	4
PIPE4025AL	25	1,5	4
PIPE4032AL	32	1,6	4
PIPE4040AL	40	1,8	4
PIPE4050AL	50	2	4
PIPE20AL	20	1,4	5,8
PIPE25AL	25	1,5	5,8
PIPE32AL	32	1,6	5,8
PIPE40AL	40	1,8	5,8
PIPE50AL	50	2	5,8
PIPE63AL	63	2	5,8
PIPE80AL	80	2,4	5,8
PIPE110AL	110	2,6	5,8

Tubo verde - Gases inertes

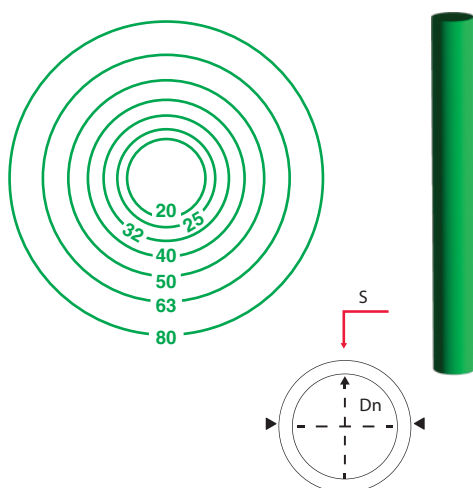

Referencia	Dn	S	L (m)
PIPEGR20AL	20	1,4	5,8
PIPEGR25AL	25	1,5	5,8
PIPEGR32AL	32	1,6	5,8
PIPEGR40AL	40	1,8	5,8
PIPEGR50AL	50	2	5,8
PIPEGR63AL	63	2	5,8
PIPEGR80AL	80	2,4	5,8

Tubo gris - Vacío

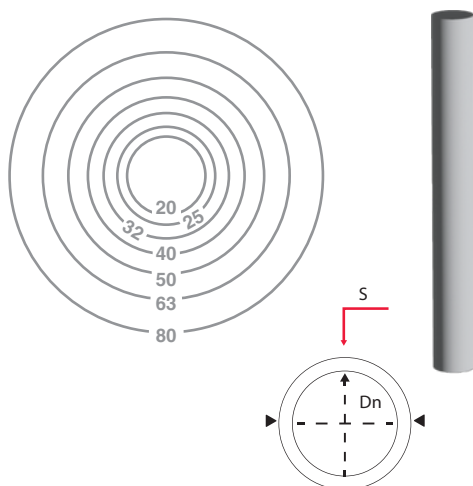

Referencia	Dn	S	L (m)
PIPEGY20AL	20	1,4	5,8
PIPEGY25AL	25	1,5	5,8
PIPEGY32AL	32	1,6	5,8
PIPEGY40AL	40	1,8	5,8
PIPEGY50AL	50	2	5,8
PIPEGY63AL	63	2	5,8
PIPEGY80AL	80	2,4	5,8

Tubo curvado 45°

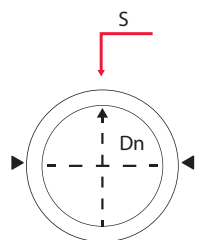

Referencia	Dn	S	L (m)
45CURV20AL	20	1,4	0,40
45CURV25AL	25	1,5	0,40
45CURV32AL	32	1,6	0,40
45CURV40AL	40	1,8	0,40
45CURV50AL	50	2	0,40
45CURV63AL	63	2	0,40



Conexiones



Unión recta

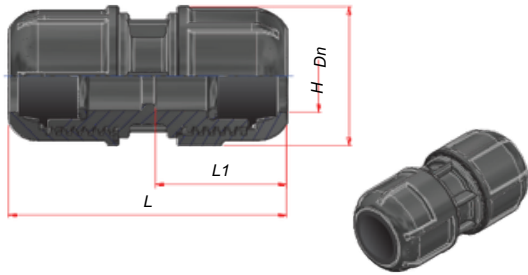

Referencia	Dn	L1	L	H
COU20	20	47	108	45
COU25	25	49,5	108,5	51
COU32	32	55	123	63
COU40	40	63	133,5	81
COU50	50	66,5	138	94
COU63	63	68,5	150,5	110

Unión deslizante

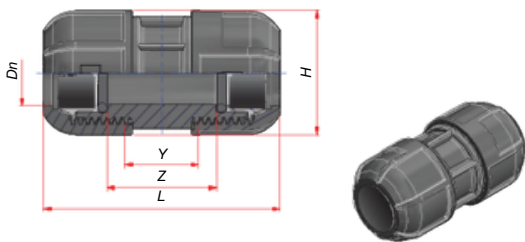

Referencia	Dn	L	H	Z	Y
					max repair
COU40S	40	139	83,5	65	49
COU50S	50	163	94	68	52
COU63S	63	166	110	84	64

Unión reducida

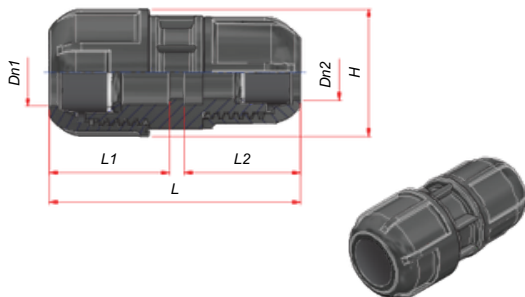

Referencia	Dn1	Dn2	L1	L2	L	H
RECOU2520	25	20	49,5	47	100,5	51
RECOU3225	32	25	55	49,5	116,5	63
RECOU4025	40	25	63	49,9	123	81
RECOU4032	40	32	63	55	120,5	81
RECOU5040	50	40	66,5	63	132,5	94
RECOU6340	63	40	79,5	63	150,5	110
RECOU6350	63	50	79,5	66,5	160	110

Unión rosca macho

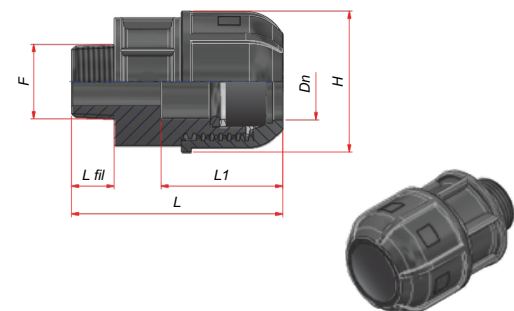

Referencia	Dn	F	L fil.	L1	L	H
UNI2012M	20	1/2"	15	47	74,5	45
UNI2034M	20	3/4"	16,3	47	75,5	45
UNI2512M	25	1/2"	15	49,5	76,5	51
UNI2534M	25	3/4"	16,3	49,5	78	51
UNI251M	25	1"	19,3	49,5	81	51
UNI321M	32	1"	19,1	55	94,5	63
UNI32114M	32	1.1/4"	21,4	55	97	63
UNI401M	40	1"	19,1	63	91,5	81
UNI40114M	40	1.1/4"	21,4	63	94	81
UNI40112M	40	1.1/2"	21,4	63	94	81
UNI50112M	50	1.1/2"	21,4	66,5	108,5	94
UNI502M	50	2"	21,4	66,6	108,5	94
UNI632M	63	2"	25,7	77	116	110
UNI63212M	63	2.1/2"	25,7	77	116	110



Final de línea

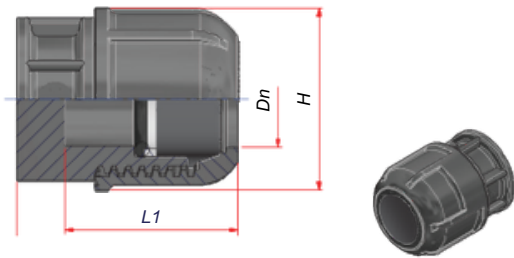

Referencia	Dn	L1	L	H
CAP20	20	47	59,5	45
CAP25	25	49,5	61,5	51
CAP32	32	55	75,5	53,5
CAP40	40	63	72,5	82
CAP50	50	66,5	87,5	94
CAP63	63	79,5	105,5	110

Codo 90°

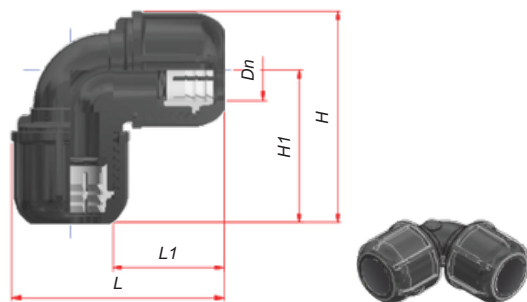

Referencia	Dn	L1	L	H1	H
90ELB20	20	47	88	63,5	88
90ELB25	25	49,5	94	68	94
90ELB32	32	55	111,5	78,5	111,5
90ELB40	40	63	133,5	92	133,5
90ELB50	50	66,5	147,5	100,5	147,5
90ELB63	63	79,5	177,5	122,5	177,5

Codo 90° rosca macho

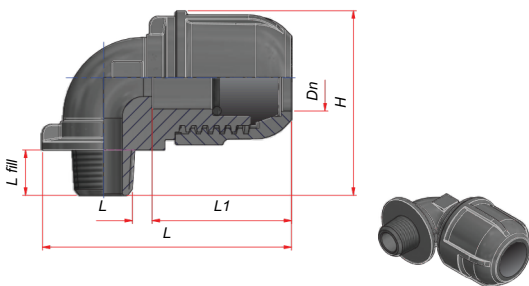

Referencia	Dn	F	L fil.	L1	L	H
90ELB2012M	20	1/2"	15	47,5	83,5	61,5
90ELB2034M	20	3/4"	16,3	47,5	83,5	62,5
90ELB2512M	25	1/2"	15	49,5	89,5	67,5
90ELB2534M	25	3/4"	16,3	49,5	89,5	68,5
90ELB251M	25	1"	19,1	49,5	89,5	71,5
90ELB3234M	32	3/4"	16,3	55	106,5	80
90ELB321M	32	1"	19,1	55	106,5	83



Te igual

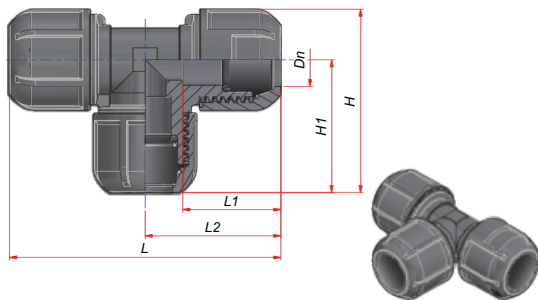

Referencia	Dn	L	L1	L2	H1	H
TEE20	20	125	47	62,5	62,5	86
TEE25	25	136	49,5	68	68	92
TEE32	32	159	55	79,5	79,5	109,5
TEE40	40	182	63	91	91	133,5
TEE50	50	197	66,5	98,5	98,5	145,5
TEE63	63	233	79,5	116,5	116,5	171,5

Te hembra

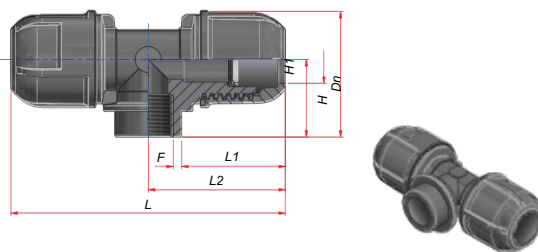

Referencia	Dn	F	L1	L2	L	H1	H
TEE2012F	20	1/2"	47	62,5	125	35,5	58
TEE2512F	25	1/2"	49,5	68	136	38,5	64
TEE3234F	32	3/4"	55	79,5	159	45,5	76,5
TEE401F	40	1"	63	91	182	53,5	93,5
TEE50114F	50	1.1/4"	66,5	98,5	197	60,5	107,5
TEE63112F	63	1.1/2"	79,5	116,5	233	68	123

Reducción te

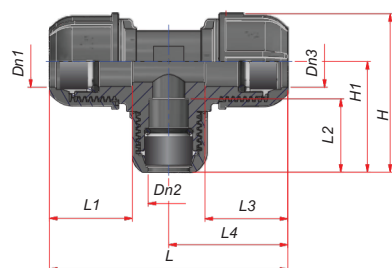

Referencia	Dn1 Dn3	Dn2	L1 L3	L2	L4	L	H1	H
RETEE2520	25	20	49,5	47	68	136	66	91,5
RETEE3220	32	20	55	47	79,5	159	101,5	101,5
RETEE3225	32	25	55	49,5	79,5	159	73	104
RETEE4020	40	20	63	47	91	182	111	111
RETEE4025	40	25	63	49,5	91	182	113,5	113,5
RETEE4032	40	32	63	55	91	182	78,5	119
RETEE5020	50	20	66,5	47	98,5	197	124	124
RETEE5025	50	25	66,5	49,5	98,5	197	126,5	126,5
RETEE5032	50	32	66,5	55	98,5	197	132	132
RETEE5040	50	40	66,5	63	98,5	197	102	140
RETEE6320	63	20	79,5	47	116,	233	140	140
RETEE6325	63	25	79,5	49,5	116,	233	142,5	142,5
RETEE6340	63	40	79,5	63	116,	233	156	156
RETEE6350	63	50	79,5	66,5	116,	233	105,5	159,5



Unión rosca macho

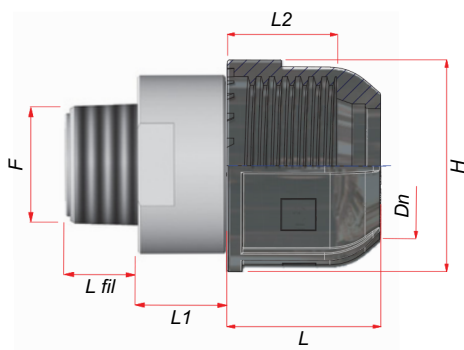

Referencia	Dn	F	L fil.	L1	L2	L(m)	H
UNIAL2012M	20	1/2"	16	19,50	25,50	74,7	45
UNIAL2034M	20	3/4"	16	19,50	25,50	74,7	45
UNIAL251M	25	1"	19,5	19	22,50	77,8	51
UNIAL32114M	32	1.1/4"	20,5	18	25,5	86,4	63
UNIAL40112M	40	1.1/2"	21,5	23,20	30,3	91,1	81
UNIAL502M	50	2"	25,50	28,20	29,30	105,6	94
UNIAL632M	63	2"	25,5	24,5	36	113	110

Reducción acople

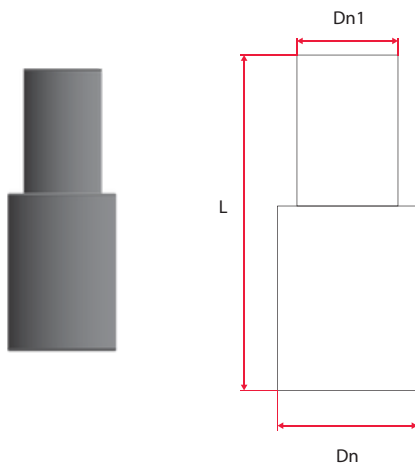

Referencia	Dn	Dn1	L
REPI2520	25	20	121
REPI3220	32	20	130
REPI3225	32	25	135
REPI4025	40	25	140
REPI4032	40	32	155
REPI5032	50	32	165
REPI5040	50	40	185
REPI6340	63	40	220
REPI6350	63	50	230
REPI8050	80	50	240
REPI8063	80	63	258
REPI11050	110	50	295
REPI11063	110	63	295
REPI11080	110	80	295

Espiga

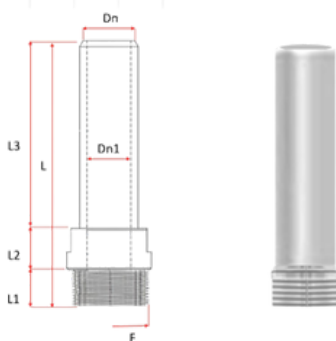

Referencia	Dn	Dn1	F	L1	L2	L3	L
SPIG2012M	20	15	1/2"	16	14	64	94
SPIG2034M	20	15	3/4"	16	14	64	94
SPIG251M	25	20	1"	19,5	14	70	103,5
SPIG32114M	32	25	1.1/4"	20,5	15	80	115,5
SPIG40112M	40	30	1.1/2"	21,5	15	94	130,5
SPIG502M	50	40	2"	26	18	95	139
SPIG632M	63	50	2"	26	18	106	150



Derivaciones



Derivación recta rosca hembra

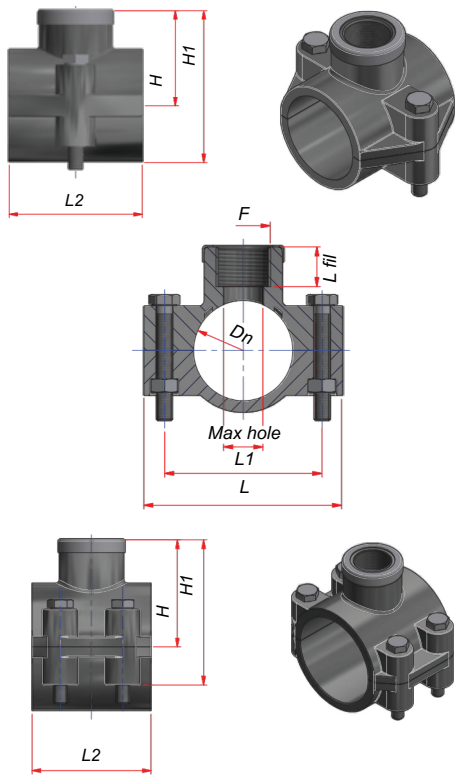

Referencia	Dn	FL fil	L1	L2	L	H1	HMax hole
BRAH2512	25	1/2"	20	54,4	39	68	36,5
BRAH3212	32	1/2"	20	60,7	47,5	80	42
BRAH4012	40	1/2"	20	66,6	60,5	87	46
BRAH4034	40	3/4"	20	66,6	60,5	87	46
BRAH5012	50	1/2"	20	76	70	97,5	51
BRAH5034	50	3/4"	20	76	70	97,5	51

BRAH6312	63	1/2"	20	82,3	69	102	56
BRAH6334	63	3/4"	20	82,3	69	102	56
BRAH631	63	1"	21	82,3	69	102	56

Derivación 90°

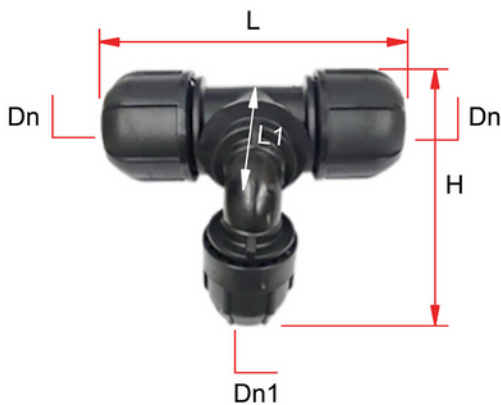

Referencia	Dn	Dn1	L1	L	H
90BRA3220	32	20	110,5	159	107,5



Derivación 90°

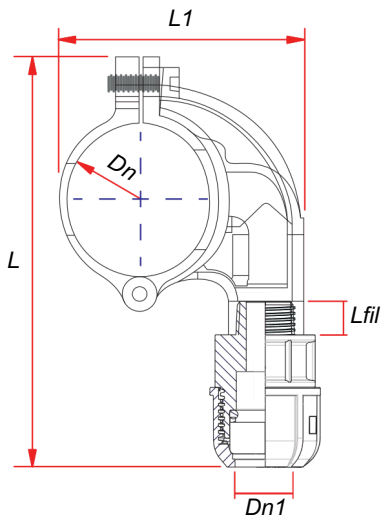

Referencia	Dn	Dn1	L fil	L1	L
90BRA2520AL	25	20	15	54,4	68
90BRA4020AL	40	20	15	66,6	87
90BRA4025AL	40	25	15	66,6	87
90BRA5020AL	50	20	15	76	97,5
90BRA5025AL	50	25	15	76	97,5

Derivación 90°

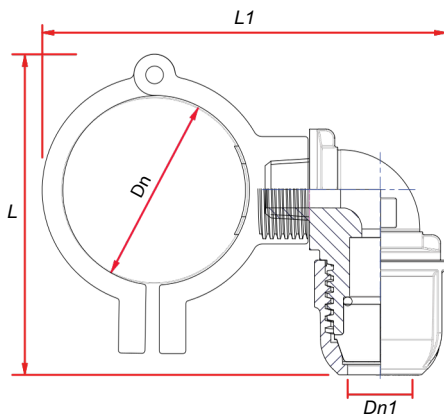

Referencia	Dn	Dn1	L1	L	H
90BRA6320ALU	63	20	100	168	196,5
90BRA6325ALU	63	25	100	168	196,5
90BRA6332ALU	63	32	100	168	196,5



Derivación 90° rosca hembra

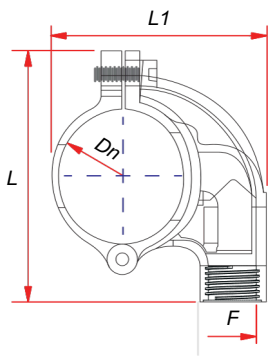

Referencia	Dn	F	L1	L2
90BRA2512FAL	25	1/2"	64	78
90BRA4012FAL	40	1/2"	71	84
90BRA5012FAL	50	1/2"	81	100

Derivación recta rosca hembra

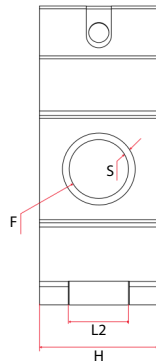
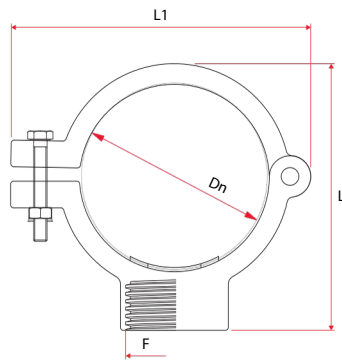

Referencia	Dn	F	S	L1	L2	L	H
BRAH4012AL	40	1/2"	6	67	20	80	40
BRAH5012AL	50	1/2"	6	83	20	77	40
BRAH5034AL	50	3/4"	6	83	20	77	40
BRAH6312AL	63	1/2"	6	100	20	90	40
BRAH6334AL	63	3/4"	6	100	20	90	40

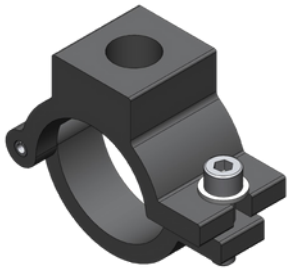



Aplique



Aplique 1 salida H

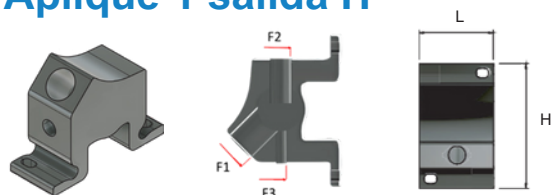

Referencia	F1	F2	F3	L	H	Gr
1MAN1212FD	1/2"	1/2"	1/4"	35	88	231

Aplique 2 salidas H/H

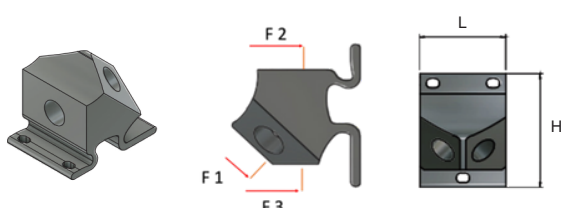

Referencia	F1	F2	F3	L	H	Gr
2MAN1212FD	1/2"	1/2"	1/4"	60	88	273
2MAN3412FD	1/2"	3/4"	1/4"	60	88	273

Aplique 3 salidas H/H

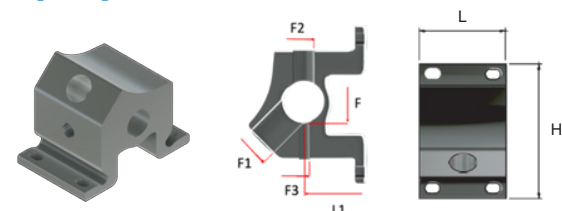

Referencia	F1	F2	F3	F	L1	L	H	Gr
3MAN1212FD	1/2"	1/2"	1/4"	1/2"	32	51	88	245

Aplique 4 salidas H/H

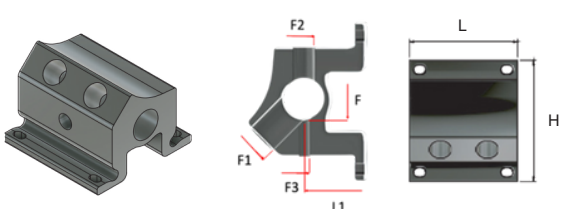

Referencia	F1	F2	F3	F	L1	L	H	Gr
4MAN1212FD	1/2"	1/2"	1/4"	1/2"	32	90	88	397
4MAN3412FD	1/2"	3/4"	1/4"	3/4"	32	90	88	397

Aplique 5 salidas H/H

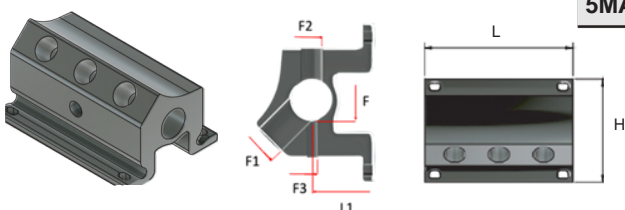

Referencia	F1	F2	F3	F	L1	L	H	Gr
5MAN3412FD	1/2"	3/4"	1/4"	3/4"	32	125	88	580

Aplique 7 salidas H/H

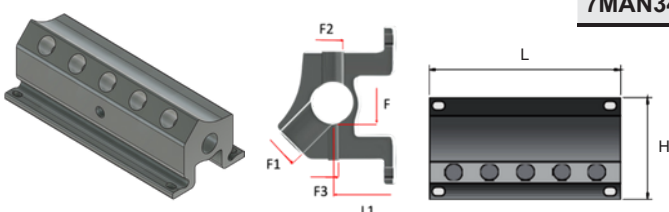

Referencia	F1	F2	F3	F	L1	L	H	Gr
7MAN3412FD	1/2"	3/4"	1/4"	3/4"	32	158	88	1050

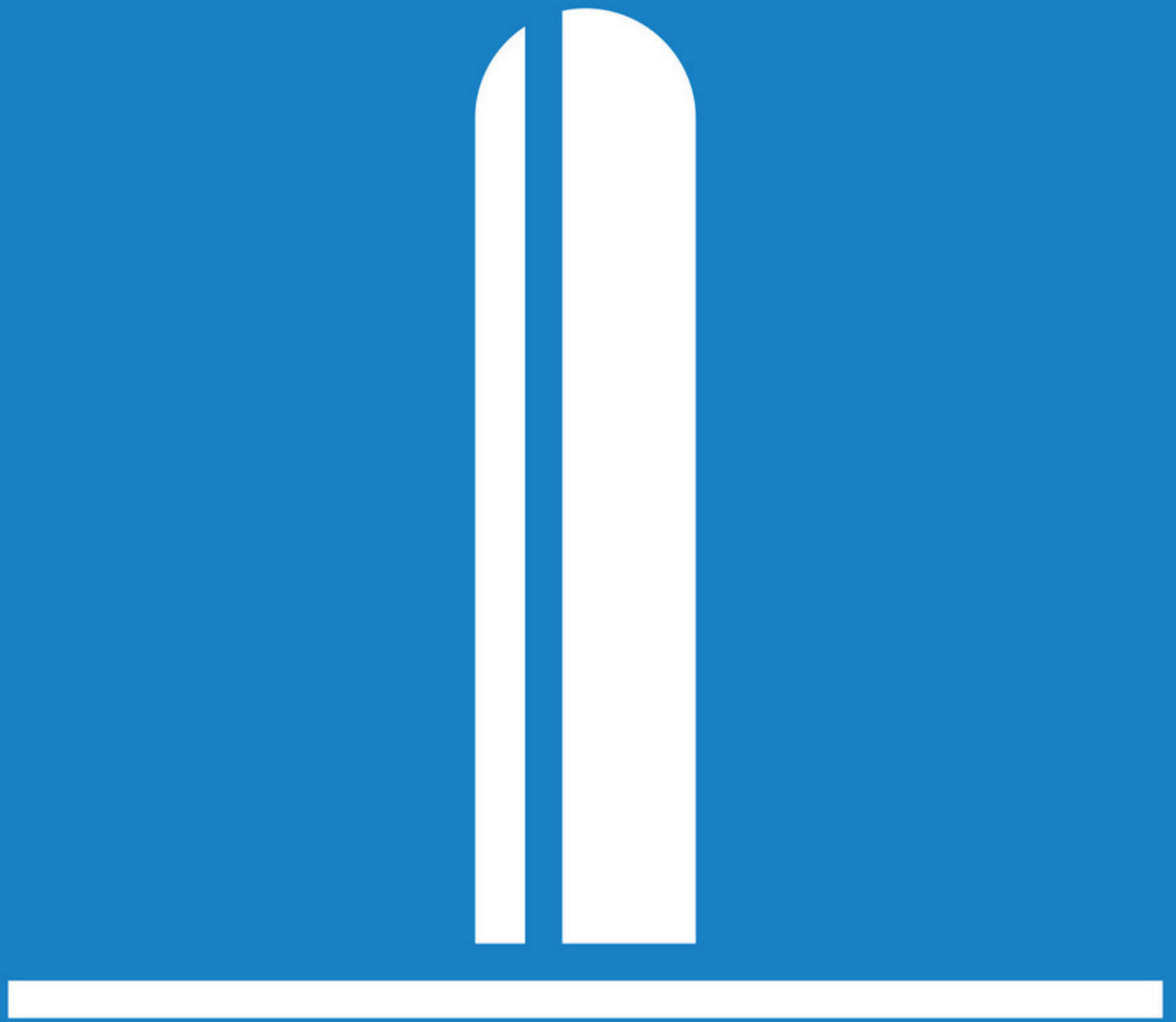

Válvulas



Válvulas de bola

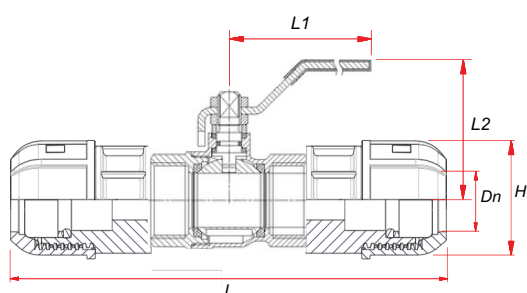

Referencia	Dn	L1	L2	L	H
VAL2	20	98	58	103	45
0	25	98	61	125	51
VAL2	32	126	74	152	63
5	40	126	80	179	81
VAL3	50	158	91	191	94
2	63	158	96	223	110

VAL4

0

VAL5

0

VAL6

Válvulas de bola macho

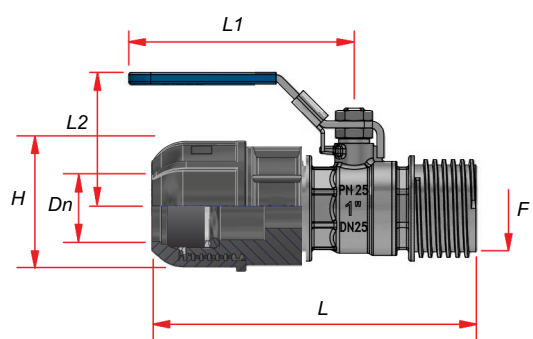

Referencia	Dn	F	L1	L2	L	H
VAL2034M	20	3/4"	98	58	90	45
VAL2534M	25	3/4"	98	61	110	51
VAL251M	25	1"	98	61	110	51
VAL32114M	32	1.1/4"	126	74	130	63
VAL40112M	40	1.1/2"	126	80	157	81
VAL502M	50	2"	158	91	168	94
VAL63212M	63	2.1/2"	158	96	205	110

Válvulas de bola hembra

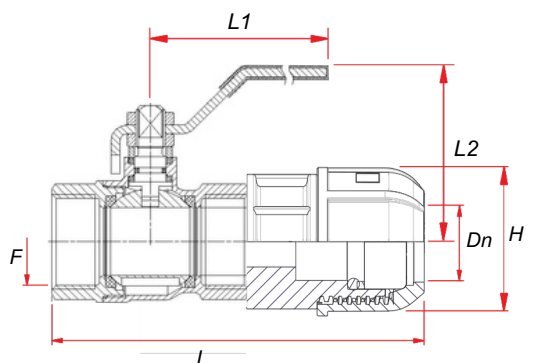

Referencia	Dn	F	L1	L2	L	H
VAL2034F	20	3/4"	98	58	90	45
VAL2534F	25	3/4"	98	61	110	51
VAL251F	25	1"	98	61	110	51
VAL32114F	32	1.1/4"	126	74	130	63
VAL40112F	40	1.1/2"	126	80	157	81
VAL502F	50	2"	158	91	168	94
VAL63212F	63	2"	158	96	205	110

Válvulas de bola palomilla

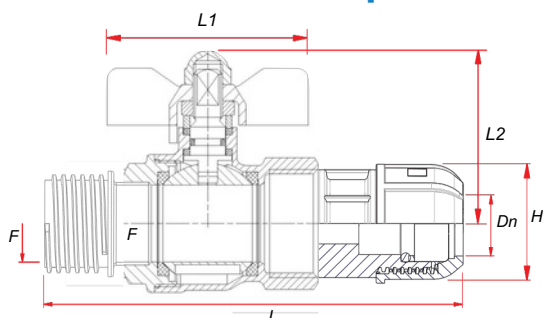

Referencia	Dn	F	L1	L2	L	H
VAL2012MAM	20	1/2"	50	50	90	45
VAL2034XM	25	3/4"	62	50	90	45
VAL2534MAM	25	3/4"	62	50	110	51



Válvulas de bola

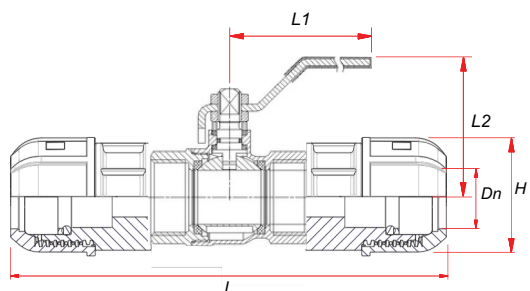

Referencia	Dn	L1	L2	L	H
VAL20ST	20	98	58	103	45
VAL25ST	25	98	61	125	51
VAL32ST	32	126	74	152	63
VAL40ST	40	126	80	179	81
VAL50ST	50	158	91	191	94
VAL63ST	63	158	96	223	110

Válvulas de bola macho

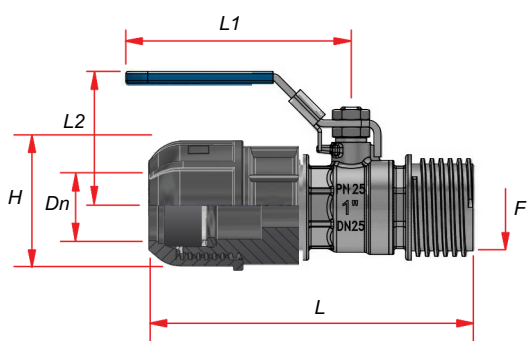

Referencia	Dn	F	L1	L2	L	H
VAL2034M	20	3/4"	98	58	90	45
VAL2534M	25	3/4"	98	61	110	51
VAL251M	25	1"	98	61	110	51
VAL32114M	32	1.1/4"	126	74	130	63
VAL40112M	40	1.1/2"	126	80	157	81
VAL502M	50	2"	158	91	168	94
VAL63212M	63	2.1/2"	158	96	205	110

Válvulas de bola hembra

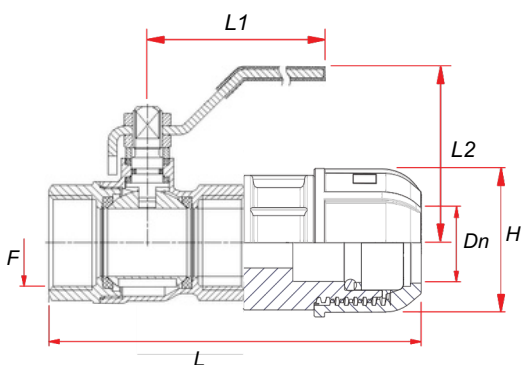

Referencia	Dn	F	L1	L2	L	H
VAL2034F	20	3/4"	98	58	90	45
VAL2534F	25	3/4"	98	61	110	51
VAL251F	25	1"	98	61	110	51
VAL32114F	32	1.1/4"	126	74	130	63
VAL40112F	40	1.1/2"	126	80	157	81
VAL502F	50	2"	158	91	168	94
VAL63212F	63	2.1/2"	158	96	205	110



Accesorios



Abrazadera

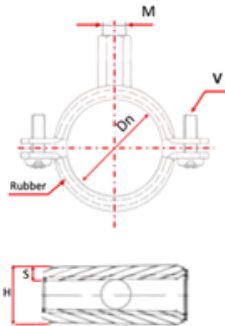

Referencia	Dn	M	V	S	H
BRA20T	20	M8/10	M6x20	1,8	19
BRA25T	25	M8/10	M6x20	1,8	19
BRA32T	32	M8/10	M6x20	1,8	19
BRA40T	40	M8/10	M6x20	1,8	19
BRA50T	50	M8/10	M6x20	1,8	19
BRA63T	63	M8/10	M6x20	1,8	19

Llaves



Referencia	Dn	L	H	S
WREN25	25	250	60	13
WREN32	32	260	60	13
WREN40	40	280	80	13
WREN50	50	310	90	13
WREN63	63	320	100	13

Desbarbador



Referencia	Dn	Gr	L	H
CHAM1263	12-63	1.755	83,5	65
CHAM63110	63-110	590	94	68

Gama de tubos

Características técnicas

MATERIAL	Aluminio 6063 T6
ALEACION	EN AW 6060 T6 - UNE-EN 573-3/ UNE EN 755-2
TOLERANCIAS DIMENSIONALES	UNE EN 755-9
TRATAMIENTO	Interno-externo en conformidad con la norma RoHS
REVESTIMIENTO	Pintura electrostática – según standard QUALICOAT
CALIDAD DE EXTRUSION	Calibrado sin soldadura
DENSIDAD	2,7 kg/dm ³
APLICACIONES	Aire comprimido, vacío, gases neutros
COEFICIENTE DE EXPANSION	20-100°C (m/m/°C)
PRESION MAXIMA DE EJERCICIO	Max 16 bar
FACTOR DE SEGURIDAD	64 bar – 4 x MAWP (ASME B331.1)
TEMPERATURA DE TRABAJO	da -20° a +80° C° (da -4°F a 176°F).
NIVEL DE VACIO	99% (<-10mbar)
LONGITUD TUBO	4 mt – 5,8 mt
DIAMETRO EXTERIOR EN MILIMETROS	20 - 25 - 32 – 40 - 50 - 63 - 80 - 110
DIAMETRO EXTERIOR EN PULGADAS	3/4" - 1" - 1.1/4" - 1.1/2" - 2" - 2.1/2" - 3" - 4"

AIRE COMPRIMIDO - RAL CODE5012

GASES NEUTROS - RAL CODE6032

VACIO - RAL CODE 7001

Gama de conexiones

Características técnicas

MATERIAL POLIMERO HD
PRESION MAXIMA DE EJERCICIO Max 16 bar
FACTOR DE SEGURIDAD 64 bar – 4 x MAWP (ASME B331.1)
NIVEL DE VACIO 99% (<-10mbar)
DIAMETRO EN MILIMETROS 20 - 25 - 32 – 40 - 50 - 63
O-RING NBR 70SH + PTFE – ISO 1043
METAL RING Acero inox

Gama de derivaciones

Características técnicas

MATERIAL ALUMINIO - EN AB 46100 UNI/EN 1676
PRESION MAXIMA DE EJERCICIO Max 16 bar
FACTOR DE SEGURIDAD 64 bar – 4 x MAWP (ASME B331.1)
NIVEL DE VACIO 99% (<-10mbar)
DIAMETRO EN MILIMETROS 20 - 25 - 32 – 40 - 50 - 63
JUNTA NBR 70SH – ISO 1043



EUROPIPE SYSTEM™

Fruto de una larga experiencia nace un sistema nuevo, rápido y confiable

EUROPIPE SYSTEM™ es un sistema para aire comprimido y fluidos en presión que utiliza la asociación de componentes en aluminio y polímero HD, asociación que nace de la necesidad de aportar mayor resistencia, eficacia y ahorro energético al sistema.

Dicha combinación genera también importantes beneficios en términos de sostenibilidad ambiental. Estas son algunas de las ventajas claves:

Consumo de energía reducido

Materiales livianos: el aluminio es conocido por su baja densidad y por su alta relación resistencia-peso.

Al utilizar el aluminio en la construcción de componentes como tuberías, tanques y accesorios, se reduce el peso total del sistema. Esto conduce a menores requisitos de energía para comprimir y transportar aire a través del sistema EUROPIPE™

Transmisión eficiente: las conexiones y los componentes internos están diseñados para garantizar una resistencia a la presión de 16 bar - 232 PSI.

La calidad de los materiales utilizados garantiza la resistencia y la durabilidad al sistema.

Mayor vida útil

Resistencia a la corrosión: el aluminio es más resistente al proceso de oxidación que las tuberías ferrosas. Por lo tanto, el aluminio garantiza una vida más larga del sistema de distribución y costes de mantenimiento significativamente más bajos.

Polímeros duraderos: los materiales poliméricos de alta calidad se eligen por su durabilidad y resistencia al desgaste. Los componentes fabricados con dichos polímeros pueden soportar condiciones ambientales difíciles, lo que extiende aún más la vida útil del sistema.

Requisitos de mantenimiento reducidos

Sin corrosión: debido a la resistencia a la corrosión del aluminio, a los tratamientos específicos de recubrimiento de alto nivel de calidad y al utilizo de componentes en polímero HD del sistema Europipe, los requisitos de mantenimiento se reducen considerablemente.

El que significa: menor tiempo y recursos empleados en limpieza, reparación o sustitución de piezas y accesorios como filtros, reductores de presión o herramientas.

Sin sustitución de repuestos: con nuestros componentes fabricados con materiales duraderos y de alta calidad, no habrá necesidad de reemplazos eliminando costes innecesarios de mantenimiento y reduciendo drásticamente el desperdicio de energía y materiales.



Reciclabilidad

Reciclaje de aluminio: el aluminio es altamente reciclable y conserva sus propiedades incluso después de múltiples ciclos de reciclaje. Esto significa que al final de su vida útil, los componentes de aluminio se pueden reciclar fácilmente, lo que reduce la demanda de producción primaria de aluminio y conserva los recursos naturales.

Reciclaje de polímeros: muchos polímeros también se pueden reciclar, contribuyendo a una economía más circular



Logística

Optimizar: la organización logística está diseñada para contener las emisiones de CO2.

El sistema de embalaje y transporte, desde la producción hasta la entrega, sigue procedimientos certificados para reducir el impacto ambiental.





Impacto ambiental reducido

Menos emisiones: Dado que los sistemas de aire comprimido con componentes de aluminio y polímero requieren menos energía para funcionar, contribuyen a reducir las emisiones de gases de efecto invernadero (GEI). Esto es especialmente importante porque la generación de energía a menudo depende de combustibles fósiles.

Cumplimiento de estándares de sostenibilidad: para alcanzar futuros estándares de sostenibilidad, utilizar un sistema altamente sostenible debe ser el un objetivo de su Empresa.

Cumplimiento normativo: es nuestro objetivo de responsabilidad ambiental comprometernos con la utilización de materiales sostenibles en línea con los diversos estándares de sostenibilidad del sector.



Proveedores

Nuestra empresa está priorizando Proveedores con planes claros de sostenibilidad. Nuestro objetivo es asociarnos con empresas comprometidas con la reducción del impacto ambiental, la promoción de prácticas éticas y el fomento de la responsabilidad social.

A través de este proceso de selección, contribuimos a un futuro sostenible al tiempo que garantizamos la integridad de nuestra cadena de suministro.

Adoptar la sostenibilidad no es sólo una elección; es un compromiso para crear un futuro mejor para las generaciones venideras. Junto con nuestros proveedores, nos esforzamos por construir una cadena de suministro que priorice la gestión ambiental y la responsabilidad social, impulsando cambios significativos.



El ahorro de energía

El gasto en energía representa la mayor parte de los costes asociados a la producción de aire comprimido.

Es fundamental elegir materiales de calidad que garanticen un óptimo rendimiento y una larga vida útil al sistema.

Cuando se habla de costes se habla de una inversión a largo plazo. Cuando diseñamos un sistema de aire comprimido es importante definir correctamente las reales necesidades y especificaciones de la instalación.

De un correcto dimensionamiento depende el buen funcionamiento del sistema. Un correcto dimensionamiento del sistema te ayuda a elegir el compresor con la potencia adecuada a la demanda actual y futura del sistema.

La velocidad del aire es un factor fundamental.

Una velocidad excesiva del aire provoca turbulencias en el interior de las tuberías y las consiguientes pérdidas de presión. Para compensar las pérdidas de carga y mantener el nivel de aire requerido por los usuarios, el compresor se ve obligado a aumentar la producción de aire aumentando el consumo de electricidad.

También las fugas de aire en el sistema generan una carga de trabajo excesiva en el compresor que trabaja en exceso para compensar las pérdidas en el sistema que se suma a la demanda normal de aire comprimido de las máquinas y herramientas conectadas.

La tubería en aluminio es la justa elección en un sistema de distribución gracias a sus características: no genera óxido (no ferroso) y no corroe. La rugosidad interna absoluta es menor que la del acero inoxidable.

Imagina empujar un fluido como aire comprimido en una tubería con obstáculos internos, óxido, diámetros pequeños y suciedad. La velocidad del fluido se verá afectada significativamente y la presión general no será la misma en el punto más alejado del sistema.

Para evitar este problema se suele aumentar la presión del compresor en 1 o 2 bar. Cada bar representa aproximadamente un 7% del consumo eléctrico, lo que se traduce en un mayor consumo y mayor aprovechamiento del compresor, reduciendo a la mitad la vida útil del mismo.

Todas nuestras conexiones y válvulas son de paso total y libres de fugas. La velocidad del fluido no se verá afectada por ningún obstáculo en nuestro sistema.

No requiere de mantenimiento alguno y ofrecemos una garantía de 10 años en nuestros productos.

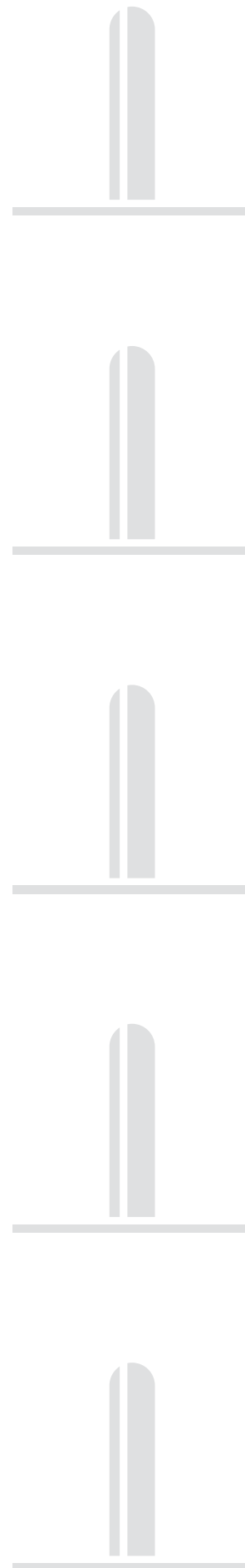

Sostenibilidad de Europeipe System

TUBERÍAS DE ALUMINIO + ACCESORIOS DE POLÍMERO Y ALUMINIO

La combinación perfecta de elementos para conseguir un objetivo real en sostenibilidad.

El SISTEMA EUROPIPE surgen como la opción más sostenible para la distribución de aire comprimido. Su naturaleza liviana reduce las emisiones del transporte, mientras que el aluminio duradero garantiza longevidad y reciclabilidad. Las conexiones en polímero mejoran la eficiencia y minimizan las fugas, contribuyendo al ahorro de energía y de costos operativos, alineándose efectivamente con los objetivos de sostenibilidad. El polímero ofrece una sostenibilidad superior en comparación con el aluminio en determinadas aplicaciones. Los polímeros son más ligeros y requieren menos energía para su producción, el transporte y la instalación, reduciendo las emisiones de carbono. Además, se pueden reciclar o reutilizar, minimizando el desperdicio. La producción de polímeros respecto al aluminio, requiere menor consumo energético con la consiguiente disminución de gases de efecto invernadero, lo que mejora aún más su perfil de sostenibilidad.

Manual de instrucciones

Las tuberías y accesorios de la línea **Europipe System** están diseñadas para transportar aire comprimido, vacío, gases inertes y no inflamables como nitrógeno, argón, neón, xenón y criptón y mezclas de gases para soldadura.

El sistema **Europipe System** debe ser utilizado solo con gases y fluidos permitidos y respetando las especificaciones de presión, temperatura e instalación establecidas en este catálogo técnico.

Las conexiones en polímero **Europipe System** son sensibles a los rayos UV. Protege las conexiones en caso de exposición directa si ubicadas al externo. Las tuberías **Europipe System** son 100% resistentes a los rayos UV.

Nuestras conexiones en polímero deben estar protegidas del agua de mar, nieve.

Las conexiones **Europipe System** nunca deben conectarse directamente a una fuente de vibración.

La instalación, las modificaciones y la presurización (puesta en marcha) deben ser realizadas por personal capacitado. Los instaladores deben utilizar y vestir toda la protección de seguridad necesaria y cumplir con todos los requisitos de seguridad local.

Nunca sueldes, dobles ni modifiques las tuberías **Europipe System**.

Antes de la instalación, revisa la superficie de las tuberías **Europipe System** para evitar el uso de tuberías rayadas, desgastadas, manchadas o dañadas.

Si necesitas pasar bajo tierra nuestras tuberías, asegúrate de utilizar canales excavados inspeccionables.

Nunca utilices lubricante a base de silicona, esto afectará la pureza del aire dentro de nuestras tuberías y puede crear problemas especialmente en las líneas de pintura.

Antes de cualquier modificación, ajuste, reparación u otras comprobaciones no rutinarias, despresuriza las tuberías y aísla el sistema de todas las fuentes de presión.

***INSTALACIONES BAJO TIERRA: consultar a nuestro personal técnico**

Dimensionamiento de la red

Tabla de caudal máximo

DN	6bar	7bar	8bar	9bar	10bar	11bar	12bar	
16	388	444	499	555	610	666	721	NI/min
20	600	685	772	858	944	1028	1114	NI/min
25	976	1116	1256	1396	1536	1676	1812	NI/min
32	1666	1905	2143	2382	2619	2858	3096	NI/min
49	2625	3000	3376	3752	4126	4502	4874	NI/min
50	4192	4792	5392	5988	6589	7188	7784	NI/min
63	6896	7883	8869	9854	10836	11812	12806	NI/min
80	11204	12806	14406	16006	1760	19204	20806	NI/min
110	21760	24868	27976	31086	34192	37302	40406	NI/min
168	51455	59908	66271	73636	80998	88364	95722	NI/min

Contacta con nuestro Técnico de ventas local y recibe asistencia sobre el dimensionamiento del sistema de distribución Europipe System™. Podemos verificar el correcto dimensionamiento de tu instalación mediante un software de cálculo específico. De esta forma controlamos las caídas de presión y la velocidad del aire para garantizar la correcta y eficaz distribución de energía a todos los usuarios de tu sistema.

Calcularemos los diámetros correctos de la línea de distribución de aire comprimido ya sea una red abierta o una red cerrada.

Conexiones

Procedimientos de montaje

RANGE

20 mm (3/4")

25 mm (1")

32 mm (1 1/4")

40 mm (1 1/2")

50 mm (2")

63 mm (2 1/2")

HERRAMIENTAS NECESARIAS



Cono de biselador



Desbarbador
20-63 mm



Llave específica
para tubería Europeipe



Taladro destornillador



Sierra de copa Ø 17 mm



Destornillador



Lubricante neutro



Cortador de tubos



Llave de bloqueo
cuerpo conexión

PREPARACION

CORTE

Donde sea necesario cortar la tubería, el corte debes realizarlo perpendicular a su longitud (máxima tolerancia $+5^\circ$) Utiliza únicamente herramientas profesionales. Verifica siempre el estado de la superficie de la tubería antes de realizar un corte perpendicular



BISELADO Y DESBARBADO

Bisela y desbarba el borde del tubo para evitar de dañar el o-ring puesto al interno de la conexión. Es necesario limpiar la superficie externa del tubo y eliminar posibles residuos de corte como virutas de aluminio, bordes cortantes e impurezas.

LUBRIFICACION

Lubrica siempre el extremo del tubo y las partes internas de la conexión. Las conexiones deben estar bien lubricadas. Utiliza únicamente lubricante neutro a base de agua. Si no tienes lubricante, solo usa agua y jabón neutro.

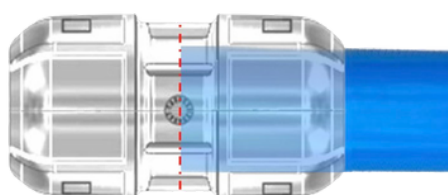

MONTAJE

Desenrosca y afloja la rosca hembra de la conexión sin desmontarla. Introduce el tubo en la conexión y empújalo hasta el tope, espesor de bloqueo que se encuentra exactamente en la mitad interna de la conexión

APRIETE

Sólo después de haber introducido el tubo hasta el espesor de bloqueo, aprieta la rosca hembra con la llave de apriete en polímero. Para facilitar el apriete, bloquea el cuerpo de la conexión con la pinza metálica mientras la llave de apriete en polímero la utilizas para apretar la rosca. F

Fuerza de apriete: 40 Nm - 30 ft/lb

Recomendamos utilizar las llaves indicadas en este catálogo

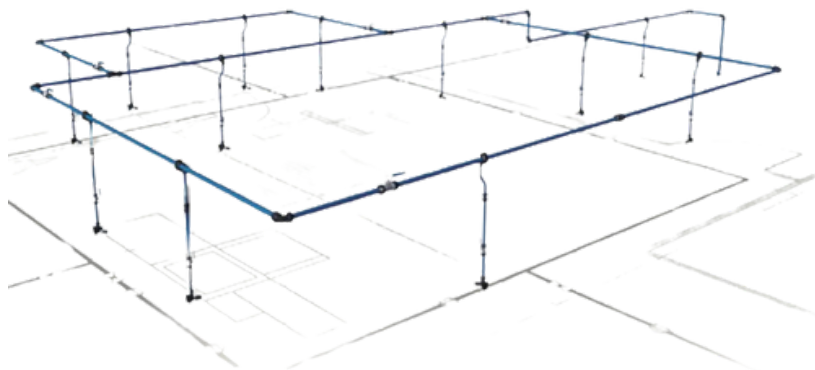

ALINEAMIENTO

Evita una desalineación excesiva de las tuberías. La falta de alineación de los tubos con los respectivos racores puede provocar una posición incorrecta del tubo en el interior de la conexión provocando el mal funcionamiento del o-ring creando posibles situaciones de estanqueidad

SOPORTES

Utilice 2 soportes por cada barra de 5,80 y 4,00 metros. En presencia de válvulas de paso colocar un soporte antes y otro después de cada válvula.

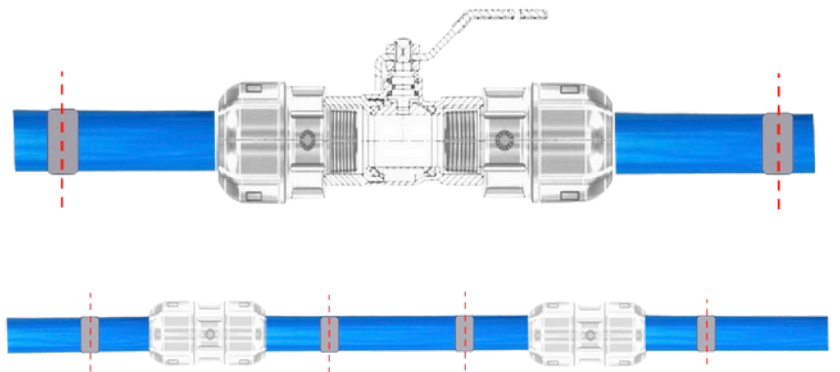

Derivaciones rápidas

Procedimientos de montaje

Para los \varnothing 25 mm, 32 mm

Utiliza punta de 12 mm

Para los \varnothing 40 mm, 50 mm, 63 mm

Utiliza la sierra de copa de 17 mm

- 1 Abre la derivación desenroscando el perno de apriete y coloca la junta en su alojamiento.
- 2 Introduce la derivación en la tubería con una rotación de 180° respecto a la posición deseada y fíjala apretando ligeramente el perno.
- 3 Procede con la realización del orificio en la tubería.
- 4 Afloja el perno y desliza lateralmente la derivación.
- 5 Bisela el orificio y con el desbarbador universal elimina las posibles rebabas o residuos.
- 6 Desliza nuevamente la derivación hasta encontrar el orificio.
- 7 Gira 180° la derivación hasta que su alojamiento interno encaje perfectamente con el orificio realizado en el tubo.
- 8 Fija la derivación apretando el perno con una llave dinamométrica a 6 Nm.

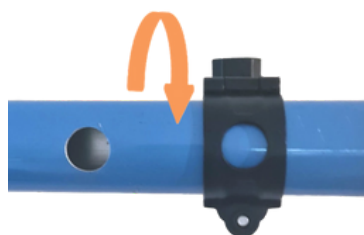

Pruebas generales

Recomendaciones antes de poner el sistema presión

La instalación debe ser realizada por personal autorizado y cualificado siguiendo estrictamente las instrucciones proporcionadas en este catálogo. Inspecciona cada parte del sistema y verifica que:

- no haya conexiones sueltas
- todas las conexiones estén colocadas correctamente
- todos los soportes estén correctamente fijados.
- no haya herramientas u otros objetos pesados que desalineen el sistema
- el sistema este alineado

Ante cualquier duda, le recomendamos contactar con nuestro Equipo Técnico para sugerencias sobre posibles soluciones.

Puesta en marcha

- Comprueba que la válvula principal situada entre la sala de compresores y la línea esté cerrada.
- Enciende el compresor y llene el tanque a la presión máxima. Si no hay un compresor disponible, use tanques de nitrógeno y/o compresores portátiles pequeños.
- Abre la válvula y llena el sistema hasta aproximadamente 1 bar. (15 psi); cierra la válvula y comprueba si hay fugas en el sistema.
- Aumenta lentamente la presión del sistema hasta alcanzar la presión máxima.
- Mantén esta presión durante aproximadamente 1 hora.
- Aumenta la presión hasta 1,5 bar más que la presión de funcionamiento.
- Inspecciona nuevamente el sistema y comprueba que no haya fugas visibles u otras deformaciones inusuales en las conexiones.
- Lleva nuevamente el sistema a la presión deseada.

Atención

Las pruebas e inspecciones deben realizarse sólo cuando no haya nadie presente en el área de trabajo.

Utiliza un casco de seguridad y gafas protectoras al inspeccionar el sistema. Sigue todas las precauciones de seguridad.

Garantía

Europipe System ofrece una extensión de garantía de 10 años para todos los componentes **Europipe System**.

La instalación debe realizarse siguiendo toda la información e instrucciones presentes en este catálogo.

Términos de la garantía

- Utilizar solo material original **Europipe System**.
- Nunca utilizar componentes fuera de sus límites de rendimiento
- Proteger la instalación de golpes, choques, vibraciones o agentes corrosivos.
- La garantía **Europipe System** se limita únicamente al reemplazo de los componentes.
- Antes de abrir un reclamo oficial, verifique siempre que el procedimiento de instalación se

haya realizado siguiendo los parámetros indicados en este catálogo.

Todas las quejas deben reportarse con documentación técnica suficiente directamente al equipo de **Europipe System**.



UNIGASKET
THE FUTURE IS HERE

Unigasket S.L

Dirección: C/ Colom, nº 495
08228 Terrassa (Barcelona) - España

Teléfono: 93 736 93 55
Email: comercial@unigasket.it

www.unigasket-spain.com